

A

مجموعه حفاظ موتور

Assay

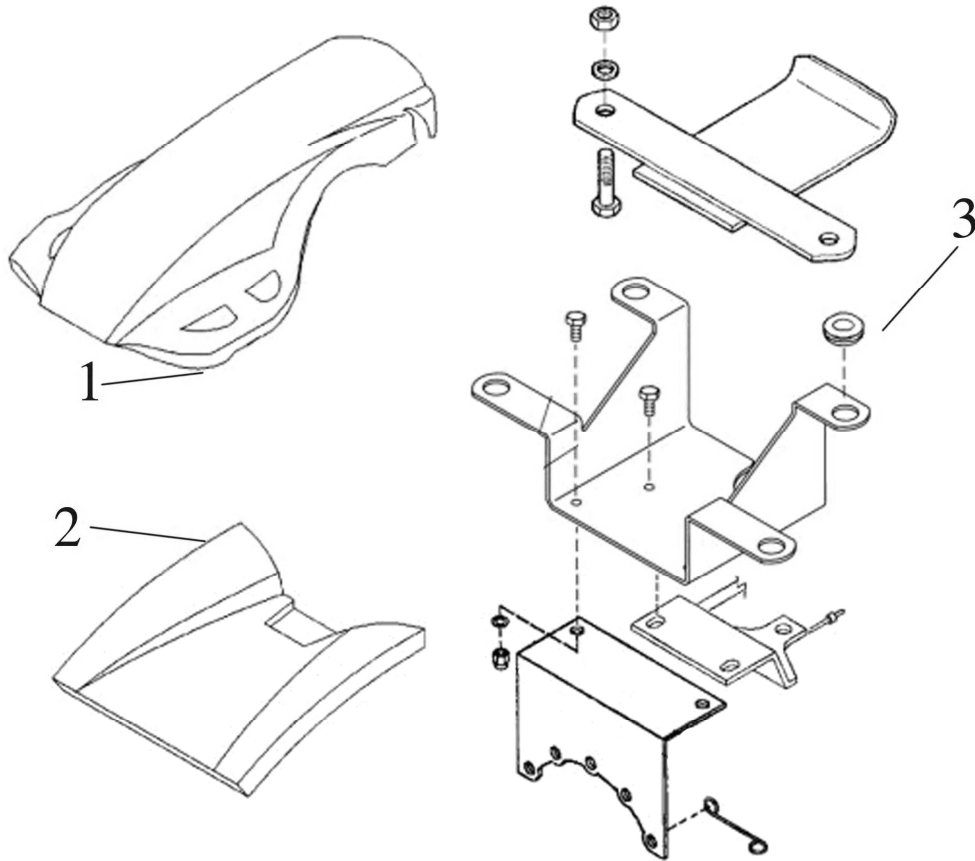

A

شماره قطعه	شماره فنی	Description	نام کالا	کد کالا
1	55257620	GUARD	کاور روی فرمان BCS615=720	09-01-320
2	55257621	GUARD	کاور جعبه ابزار BCS615	09-01-304
3	58056991	CABLE GLAND	نشیمگاه لاستیکی کاور BCS615=620	09-01-107

نقشه

B

مجموعه کلاچ

ASSAY

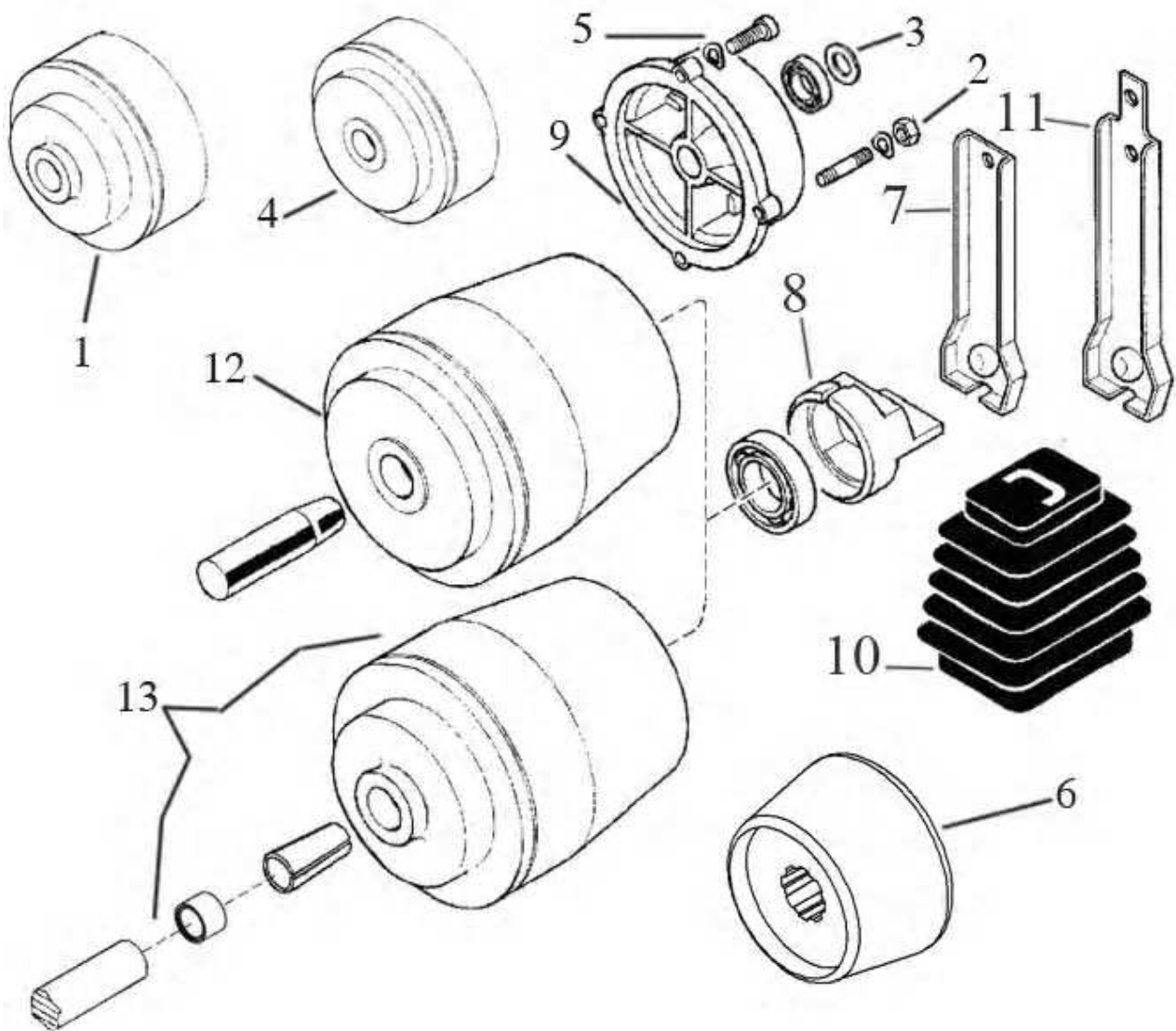

B

شماره قطعه	شماره فنی	Description	نام کالا	کد کالا
1			پوسته الومینیومی کلاچ ۶۱۵=۷۲۰	09-01-241
2	31211080	NUT	مهره نازک نگهدارنده روی تیغه BCS M8	09-01-200
3	56356251	SHIM	واشر زیر کلاچ BCS615	09-01-326
4			پوسته الومینیومی کلاچ شفت مخروطی ۶۱۵=۷۲۰	09-01-249
5	31423105	SPRING WASHER	واشر لبه دار BCS 615=620 D10	09-01-158
6	59056273		دیسک کلاچ مخروطی BCS615	09-01-496
7	50956262	CLUTCH LEVER	اهرم کلاچ - کوتاه LM615	09-01-318
8	52447896	PRESSURE PLATE	پوسته بلبینگ کلاچ BCS615	09-01-239
9	53247488	ENGINE FLANGE	واسطه بین موتور و پوسته گیربکس BCS615LM	09-01-324
10	55147842	BELLOWS	گردگیر کلاچ BCS615	09-01-134
11	56147845	CLUTCH LEVER	اهرم کلاچ - بلند BCS615=620	09-01-247
12	59247884	CLUTCH ASSY	کلاچ کامل شفت مخروطی ۶۱۵=۷۲۰=۶۲۰	09-02-117
13	59256275	CLUTCH ASSY	کلاچ کامل ۶۱۵=۶۲۰=۷۲۰	09-01-116

C

مجموعه گیربکس
ASSAY

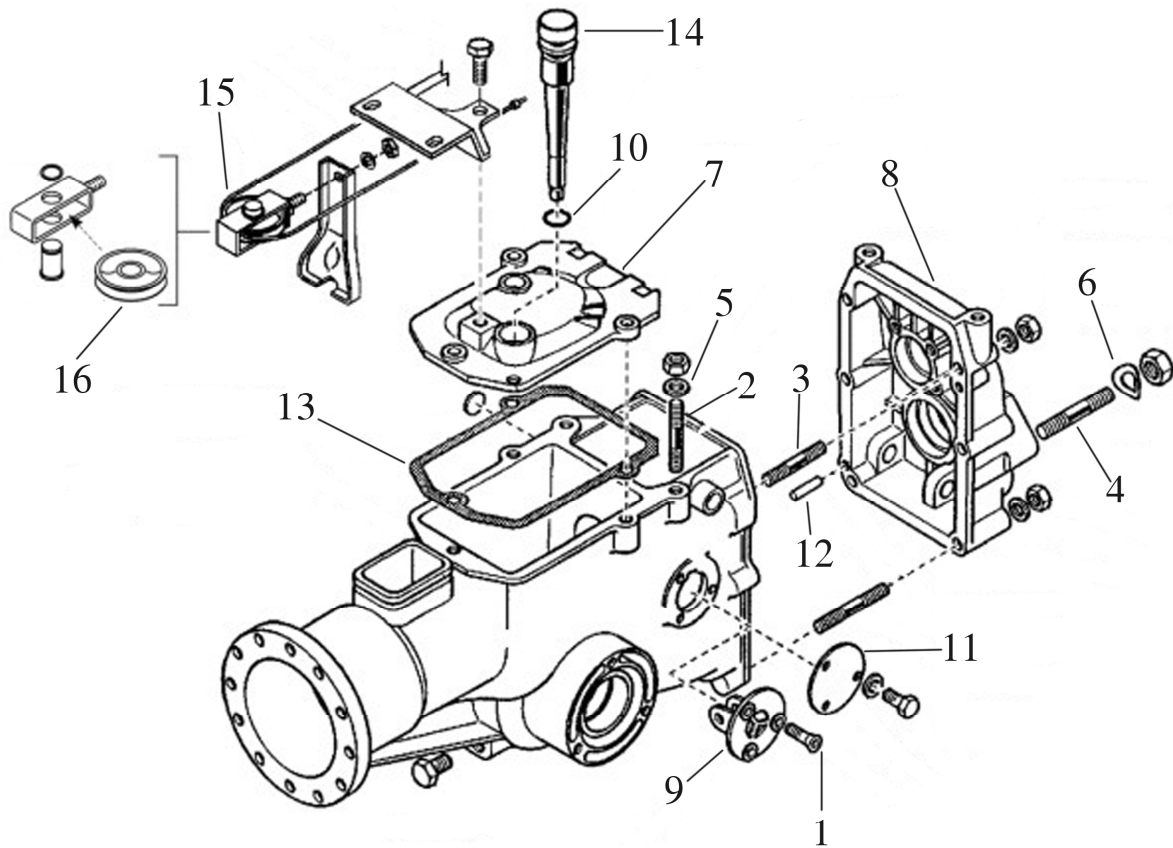

C

شماره قطعه	شماره فنی	Description	نام کالا	کد کالا
1	31132562	SCREW	پیچ خزینه M6*10	09-01-479
2	31312082	STUD BOLT	پیچ دو سر رزوه BCS615LM M8*38	09-01-447
3	31312086	STUD BOLT	پیچ دو سر رزوه BCS615LM M8*56	09-01-329
4	31312125	STUD BOLT	پیچ دو سر رزوه BCS615 M12*64	09-01-157
5	31421083	WASHER	واشر بشقابی BCS615LM D8	09-01-327
6	31423130	SPRING WASHER	واشر فنری روی لرنشگیر BCS	09-01-488
7	53143128	COVER	درپوش بالای گیربکس	09-01-322
8	53156332	REAR COVER	درپوش عقب گیربکس BCS615LM	09-01-444
9	53156342	GEAR SUPPORT	نگهدارنده دنده عقب BCS615	09-01-243
10	55102678	RUBBER RING	اورینگ گیج روغن BCS615	09-01-165
11	56147520	COVER	درپوش بغل گیربکس BCS615LM	09-01-332
12	58043053	CYLINDRICAL PLUG	بین درپوش عقب گیربکس BCS615LM D6*20	09-01-445
13	58043117	COVER GASKET	واشر درپوش گیربکس BCS615LM	09-01-446
14	59015425	PLUG	گیج روغن گیربکس BCS615	09-01-153
15	59056258	CLUTCH FORK	مجموعه فرقره دوشاخه کلاچ LM615	09-01-307
16	55220363	PULLEY	فرقره تنظیم سیم کلاچ	09-01-112

D

مجموعه دنده ها

ASSAY

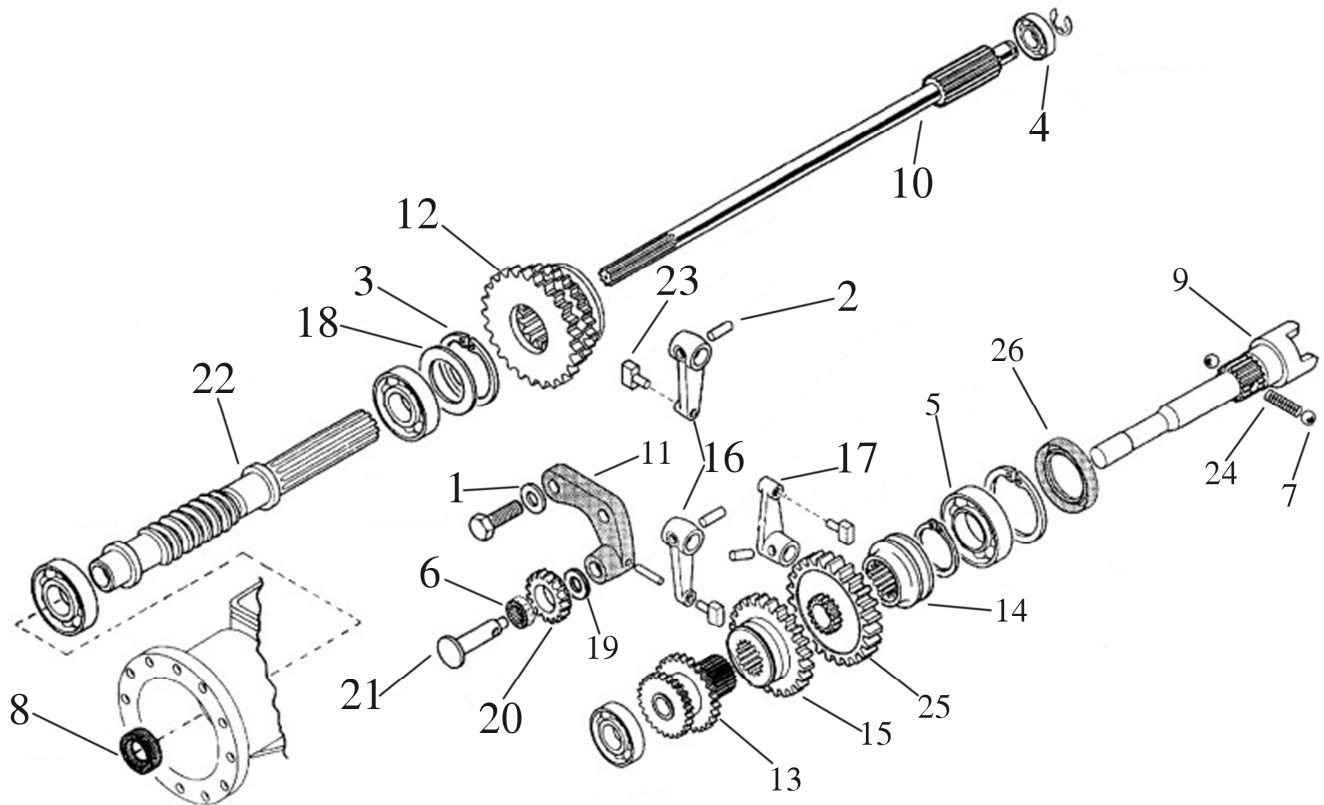

D

شماره قطعه	شماره فنی	Description	نام کالا	کد کالا
1	31421101	WASHER	واشر بشقابی BCS615=620 D8	09-01-203
2	34213060	ROLL PIN	پین چاکدار BCS615=620 M6*24	09-01-425
3	35111055	SEEGER RING	خار رینگی BCS615=620 D55	09-01-228
4	37111152	BEARING	بلبرینگ انتهایی شافت کلاچ BCS615=620 SKF 6302	09-01-269
5	37112229	BEARING	بلبرینگ SKF6006	09-01-417
6	37320120	ROLLER CAGE	رولبرینگ دنده عقب BCS615=620	09-01-234

D

شماره قطعه	شماره فنی	Description	نام کالا	کد کالا
7	37910832	BALL	ساجمه ضامن BCS615=620	09-01-416
8	38211500	OIL SEAL	کاسه نمد شافت کلاچ ۱۸*۲۸*۶ BCS615	09-01-123
9	52456335	PTO SHAFT	شافت خروجی P.T.O BCS615=720	09-01-266
10	52456339	SHAFT	شافت کلاچ BCS615	09-01-240
11	52456349	GEAR SUPPORT	نگهدارنده دنده عقب	09-01-436
12	52456355	SLIDER	دنده سرعت BCS615	09-01-120
13	59056394	DOUBLE GEAR	دنده دوبل BCS615	09-01-131
14	52456362	COUPLING	دنده کشویی P.T.O BCS615=620	09-01-122
15	52456370	SLIDER	دنده با شیار داخلی BCS615=620	09-01-139
16	52456389	LEVER	اهرم ماهک دنده BCS615=620	09-01-424
17	52456390	LEVER	اهرم لغزنده P.T.O BCS615=620	09-01-242
18	56356329	ADJUSTING RING	واشر لقی گیر شافت مارپیچ BCS620=615LM	09-01-441
19	56356348	ADJUSTING RING	واشر دنده عقب D10 BCS615=620	09-01-423
20	56456347	GEAR	دنده عقب BCS615=620	09-01-121
21	56456351	GEAR PIN	شافت دنده عقب BCS620=615LM	09-01-339
22	56456475	SCREW	شافت مارپیچ گیربکس BCS615	09-01-137
23	58043086	SHOE	ماهک دنده BCS615=620	09-01-132
24	58056391	SPRING	فنر زیر ساجمه P.T.O BCS615=620	09-01-415
25	59056365	PTO GEAR	دنده P.T.O BCS615=620	09-01-224
26	38213800	OIL SEAL	کاسه نمد شافت P.T.O	09-01-237

E

مجموعه اکسل و چرخ

ASSAY

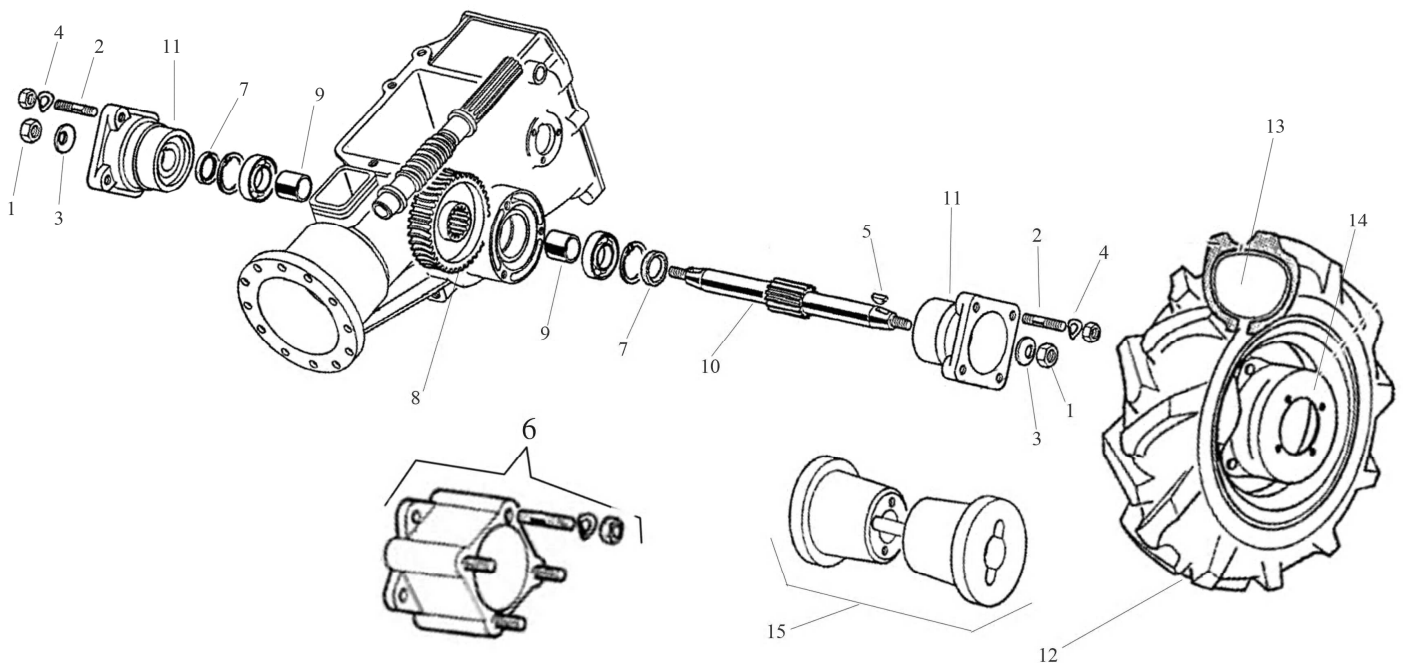

E

شماره قطعه	شماره فنی	Description	نام کالا	کد کالا
1	31241120	SELFLOCK NUT	مهره قفلی BCS615=620 M12	09-01-443
2	31312102	STUD BOLT	بیج دوسر رزوه BCS615=620 M10*40	09-01-226
3	31421130	WASHER	واشر بشقابی BCS615=620 D12	09-01-442
4	31423105	SPRING WASHER	واشر لبه دار BCS615=620 D10	09-01-158
5	34311060	KEY	خار شافت چرخ BCS615=620	09-01-227
6	53143712	SPACER	واسطه چرخ BCS615	09-01-106

E

شماره قطعه	شماره فنی	Description	نام کالا	کد کالا
7	38212501	OIL SEAL	کاسه نمد شافت چرخ ۱۰*۵۲*۲۵ BCS615=620	09-01-236
8	54143090	CROWN WHEEL	دنده کرانویل BCS615=620	09-01-244
9	56143059	SPACER	فاصله انداز شافت چرخ BCS615=620	09-01-135
10	56343058	AXLE SHAFT	شافت چرخ BCS615=620	09-01-136
11	59043063	WHEEL HUB	تویی چرخ با پیچ BCS620	09-01-449
12	55243592	CAP	قالپاق چرخ BCS615	09-01-246
13	39414008	INNER TUBE	تیوپ لاستیک ۸*۴۰۰ BCS615	09-01-105
14	58043250	RIM	رینگ چرخ BCS615LM	09-01-448
15	92243686	PAIR OF WEIGHTS FOR 8" WHEELS 11 KGS	وزنه چرخ	

F

مجموعه ستون فرمان

ASSAY

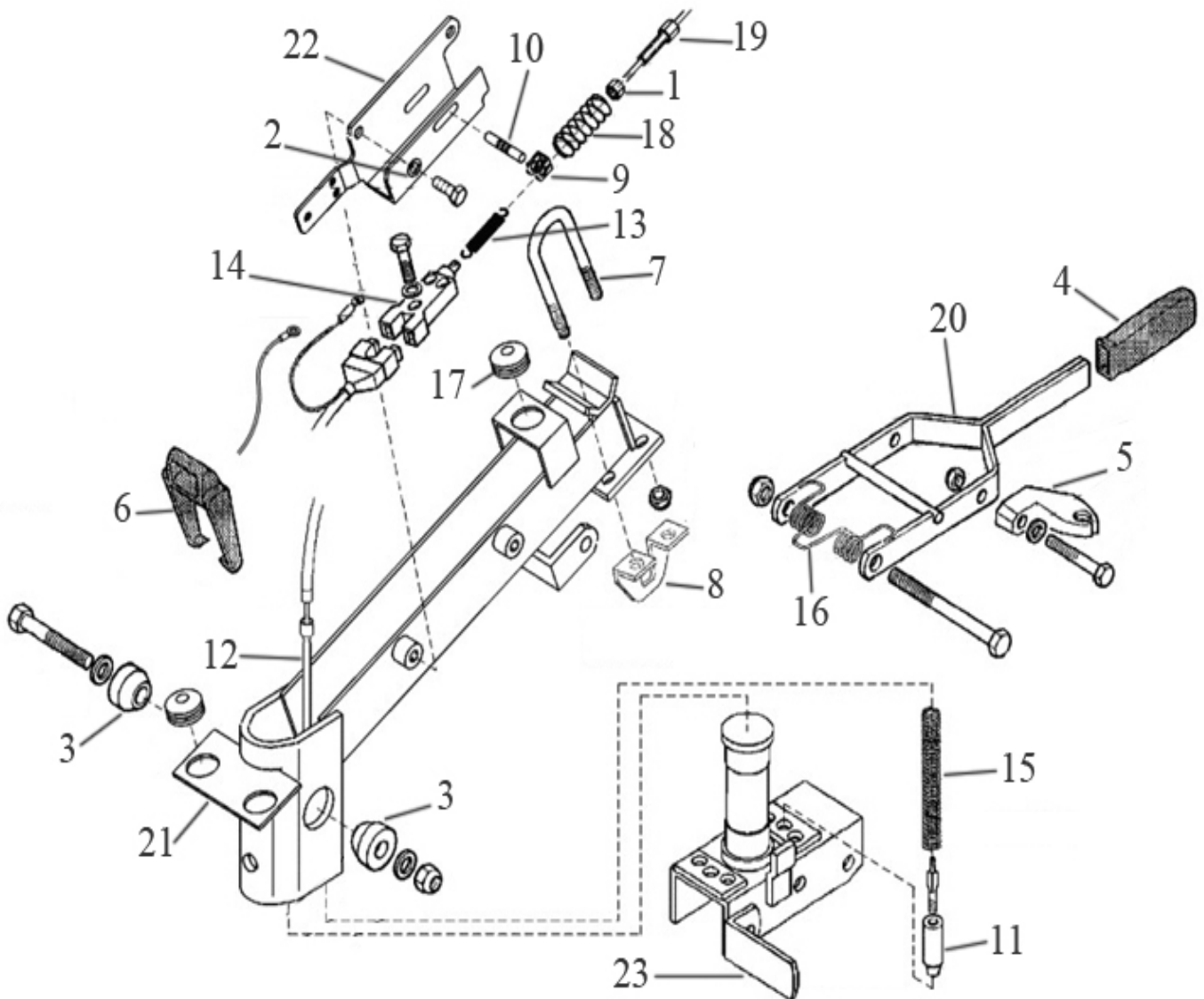

F

شماره قطعه	شماره فنی	Description	نام کالا	کد کالا
1	31211080	NUT	مهره نازک نگهدارنده روی تیغه M8 BCS615	09-01-200
2	31421083	WASHER	واشر بشقابی D8 BCS615LM	09-01-327
3	52156917	WEDGE	بوش مخروطی پایه فرمان BCS615LM	09-01-403
4	55102714	KNOB	کاور دسته تنظیم فرمان BCS615=620	09-01-166
5	55243340	SUPPORT	گیره اهرم کنترل BCS615=620	09-01-171
6	55249668	PASSING	براکت U BCS615LM	09-01-400
7	56156940	U BOLT	کرپی فرمان BCS615LM	09-01-344
8	56156948	STOP	پایه کرپی فرمان BCS615LM	09-01-398
9	56157411	FORK	بست نگهدارنده سیم خاموش کن BCS615LM	09-01-342
10	56157412	PIN	پین نگهدارنده فنر خاموش کن BCS615LM	09-01-345
11	56356924	FERRULE	پین قفلی تنظیم فرمان BCS615LM	09-01-406
12	58042167	SHEATH TERMINAL	نگهدارنده روکش سیم BCS	09-01-261
13	58047712	SPRING	فنر کششی BCS615LM	09-01-343
14	58048009	SWITCH	سوکت مادگی خاموش کن BCS615	09-01-147
15	58056918	SPRING	فنر پین قفلی BCS615	09-01-407
16	58056942	SPRING	فنر دسته تنظیم فرمان BCS620	09-01-414
17	58056991	CABLE GLAND	نشیمنگاه لاستیکی کاور BCS615=620	09-01-107
18	58057413	RETAINING SPRING	فنر فشاری خاموش کن موتور BCS615LM	09-01-341
19	58057416	LINE AND SHEATH	کابل و سیم خاموش کن BCS615LM	09-01-305
20	59056935	LEVER	دسته تنظیم ارتفاع فرمان BCS615LM	09-01-353
21	59056995	COLUMN	پایه فرمان BCS615LM	09-01-397
22	59257409	SUPPORT	متعلقات فلزی پایه فرمان BCS615LM	09-01-346
23	59056952	SUPPORT		

G

مجموعه فرمان

ASSAY

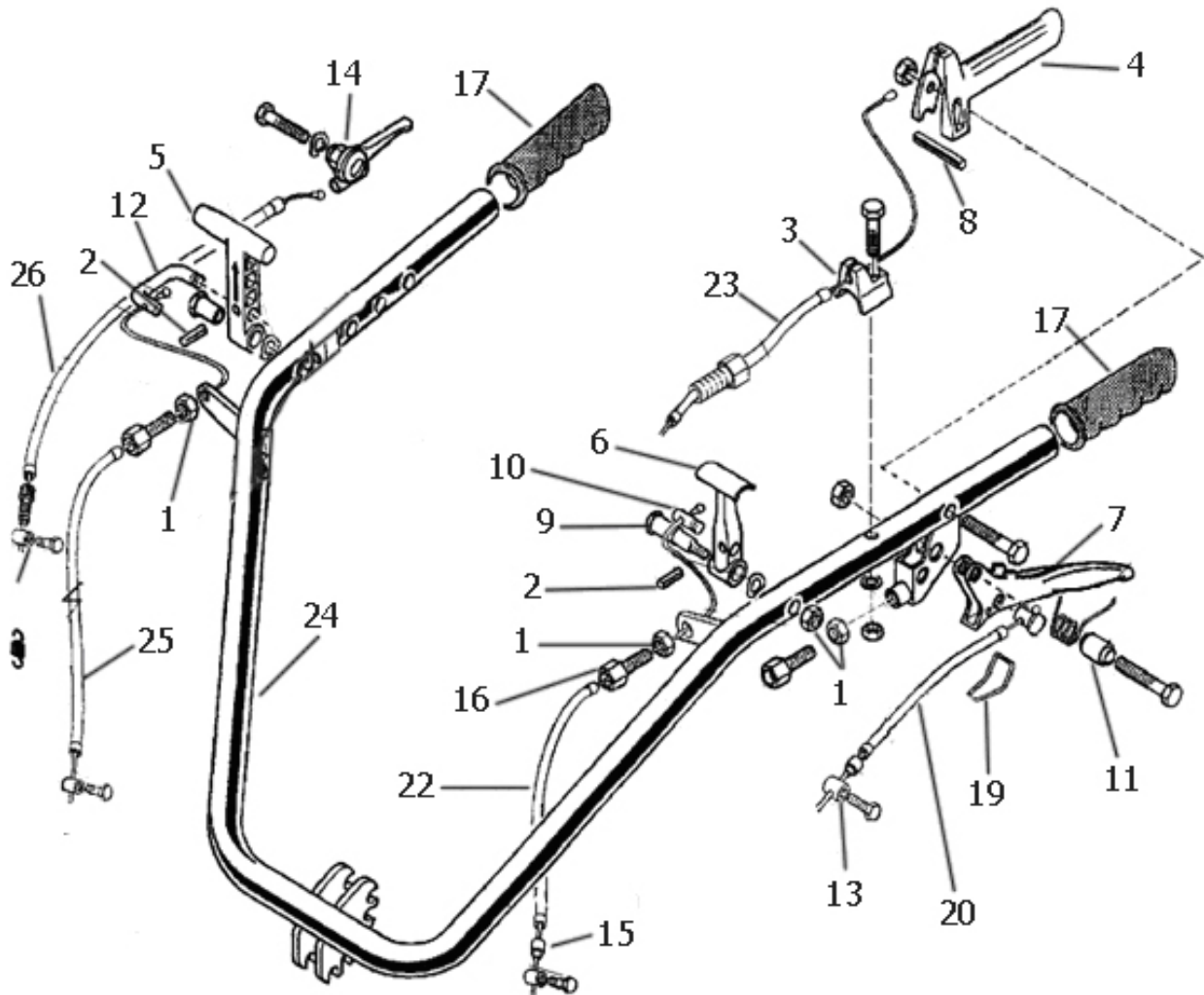

G

شماره قطعه	شماره فنی	Description	نام کالا	کد کالا
1	31211080	NUT	مهره نازک نگهدارنده روی تیغه BCS615 M8	09-01-200
2	34213020	ROLL PIN	پین چاکدار BCS615LM	09-01-395
3	55248038	STOP	پایه نگهدارنده سیم خاموش کن BCS	09-01-413

G

شماره قطعه	شماره فنی	Description	نام کالا	کد کالا
4	55248041	LEVER	اهرم خاموش کن BCS615=620	09-01-172
5	55248283	COMMAND LEVER	اهرم تغییر جهت BCS615=720	09-01-174
6	55248284	LEVER	اهرم قفلی گردش فرمان BCS615LM	09-01-312
7	56147655	CLUTCH LEVER	دسته کلاچ BCS615	09-01-178
8	56148037	LEVER STOP	پین دسته خاموش کن BCS615LM	09-01-457
9	56148285	PIN	پیچ پوشی اهرم تغییر جهت BCS615	09-01-286
10	56148286	PIN	سیم گیر اهرم تغییر جهت BCS615	09-01-455
11	56150361	SPACER	بوش دسته کلاچ BCS615	09-01-180
12	56157332	U BOLT	رابط اهرم سیم دنده عقب BCS615=620	09-01-287
13	58002429	CLAMPING SCREW	سیم گیر BCS	09-01-260
14	58002538	COMMAND LEVER	مجموعه دسته گاز BCS615	09-01-186
15	58042167	SHEATH TERMINAL	نگهدارنده روکش سیم BCS	09-01-261
16	58042202	ADJUSTING SCREW	پیچ تنظیم سیم BCS615LM	09-01-410
17	58048000	KNOB	دسته لاستیکی فرمان BCS615	09-01-146
18	58056593Z	SPRING	فنر دسته کلاچ BCS615	09-01-148
19	58051670	CLEVIS	ضامن دسته کلاچ BCS615	09-01-151
20	58053035	LINE AND SHEATH	سیم کلاچ BCS615LM	09-01-454
22	58057284	LINE AND SHEATH	سیم رابط گردش فرمان BCS615LM	09-01-408
23	58057416	LINE AND SHEATH	کابل و سیم خاموش کن BCS615LM	09-01-305
24	59257151	COMPLETE HANDELE BAR	دو شاخه فرمان BCS615LM	09-01-409
25	(58057329)SKN	LINE AND SHEATH	سیم دنده عقب BCS615 SKN	09-01-273
26	SKN(58043219)	LINE AND SHEATH	سیم گاز BCS615 SKN	09-01-206

H

مجموعه کنترل ها

AIR CLEANER ASSAY

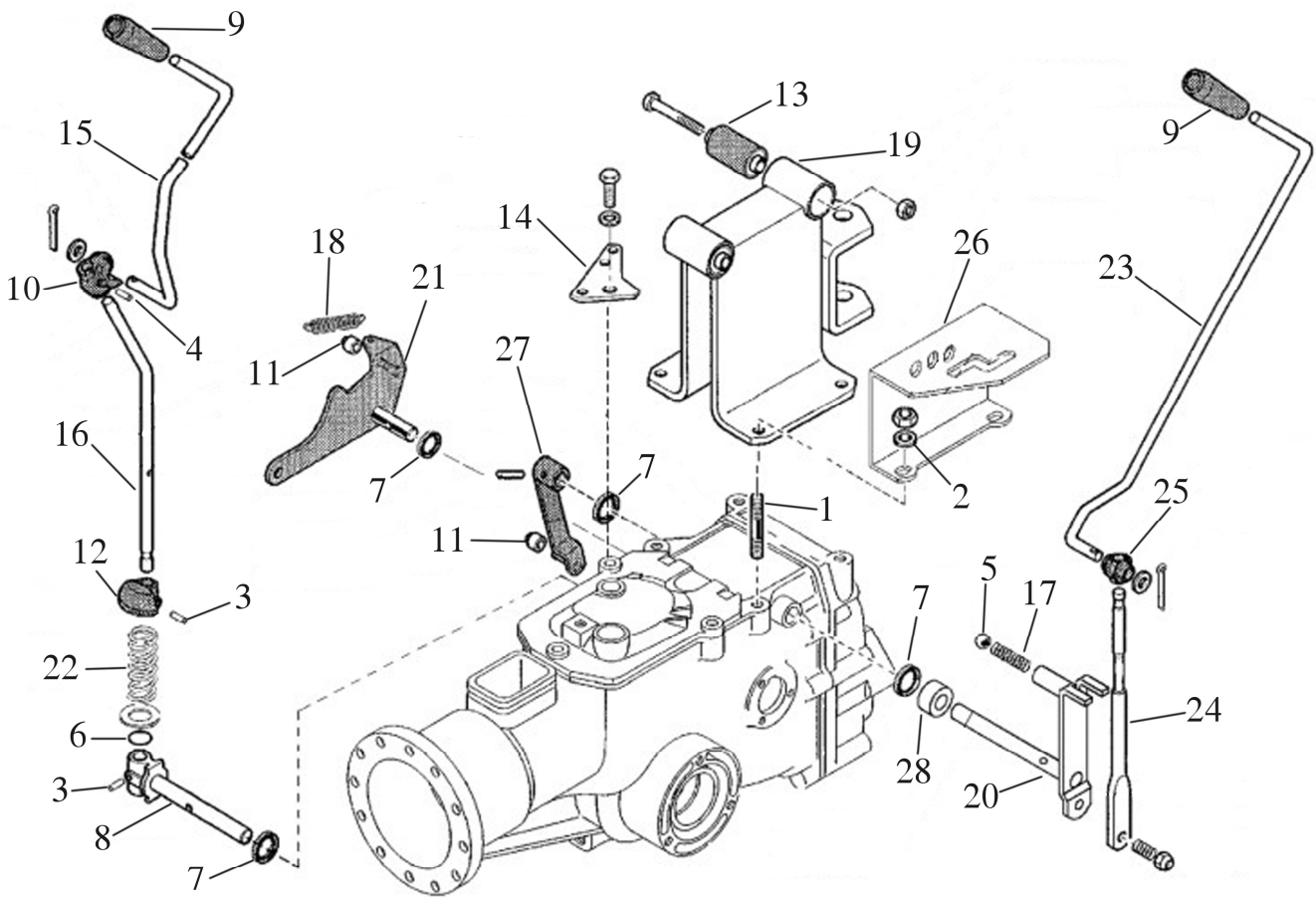

H

شماره قطعه	شماره فنی	Description	نام کالا	کد کالا
1	31312082	STUD BOLT	بیج دو سر رزوه BCS615LM M8*38	09-01-447
2	31421083	WASHER	واشر بشقابی BCS615LM D8	09-01-327
3	34213020	ROLL PIN	پین چاکدار BCS615LM	09-01-395
4	34213024	ROLL PIN	پین سیبک پلاستیکی بالا BCS615LM	09-01-391
5	37911532	BALL	ساجمه ضامن BCS615=620	09-01-162
6	38111191	O-RING	اورینگ BCS615LM	09-01-396
7	38211400	OIL SEAL	کاسه نمد شافت کنترل دنده ۱۴*۲۲*۴ BCS615	09-01-235
8	52357250	PIN	محور درگیر کننده BCS615=620 P.T.O	09-01-238
9	55142076	KNOB	روکش لاستیکی اهرم BCS615=620	09-01-167
10	55248379	JOINT	سیبک پلاستیکی بالای اهرم BCS615 P.T.O	09-01-173
11	55257313	ROLLER	بوش فاصله انداز اهرم ماهک دنده BCS615LM	09-01-439
12	55257321	STOP	سیبک پلاستیکی پایین اهرم BCS615 P.T.O	09-01-176
13	30010142	SILENT-BLOCK	بوش لرزشگیر سیستم فرمان BCS615	09-01-309
14	56157274	SQUARE	براکت کناری BCS615LM	09-01-389
15	56157312	ROD	اهرم کنترل بالای P.T.O BCS615LM	09-01-390
16	56157324	PTO LEVER	اهرم کنترل پایین P.T.O BCS615LM	09-01-392
17	58043176	SPRING	فنر ساجمه ضامن دنده BCS615=620	09-01-145
18	(SKN)58057273	SPRING	فنر دنده عقب SKN BCS615	09-01-130
19	59056920	SUPPORT	نشیمنگاه پایه فرمان BCS615LM	09-01-386
20	59057251	GEAR LEVER	نگهدارنده اهرم کنترل سرعت BCS615	09-01-383
21	59057319	LEVER	براکت بیرونی دنده عقب BCS615LM	09-01-438
22	F0831193010	SPRING	فنر بالای سیم کلاچ VICT400	09-13-110
23	56157283	GEARSHIFT ROD	اهرم بالای انتخاب سرعت دنده BCS615L	09-01-380
24	56157271	GEAR SELECTOR	براکت اهرم کنترل حرکت BCS615L	09-01-387
25	55242528	JOINT	سیبک پلاستیکی اهرم BCS615=620	09-01-170
26	56157356	COMMAND LEVER	اهرم پایین کنترل سرعت BCS615L	09-01-382
27	59057325	LEVER	براکت بیرونی P.T.O	09-01-308
28	56157257	SPACER	بوش نگهدارنده اهرم کنترل سرعت BCS615L	09-01-385

K

مجموعه ترانس میشن

ASSAY

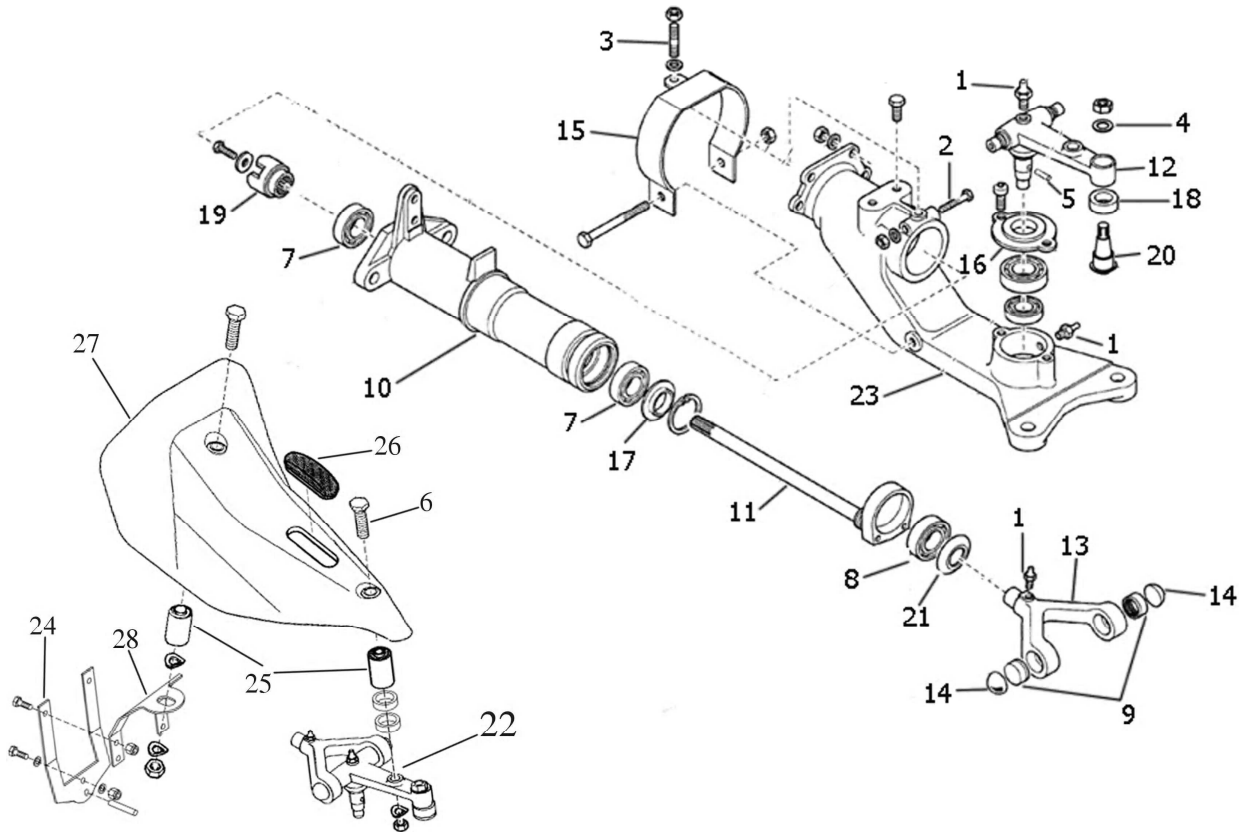

K

شماره قطعه	شماره فنی	Description	نام کالا	کد کالا
1	30000001	LUBRICATOR	گریسخور M10*1.5 BCS615	40-08-101
2	31112097	SCREW	پیچ جانبی پایه ترانس میشن M6*70 BCS615LM	09-01-378
3	31312076	STUD BOLT	پیچ دو سر رزوه یوق ترانس میشن M8*26 BCS615LM	09-01-280
4	31421101	WASHER	واشر بشقابی D8 BCS615=620	09-01-203
5	34211041	ROLL PIN	بین چاکدار BCS615	09-01-124

K

شماره قطعه	شماره فنی	Description	نام کالا	کد کالا
6	58058652	SCREW	پیچ پایین کاور ترانسمیشن BCS615	09-01-360
7	37112200	BEARING	بلبرینگ شافت لنگ ۶۲۰۴ BCS	09-01-373
8	37113201	BEARING	بلبرینگ شافت لنگ ۶۳۰۴ BCS615	09-01-233
9	37332001	BUSHING	رولبرینگ دوشاخه ترانسمیشن	09-01-221
10	51358950	PIPE SOCKET	بوسته شافت لنگ ترانسمیشن BCS615LM	09-01-376
11	52458956	CAM SHAFT	شافت لنگ ترانسمیشن BCS615LM	09-01-370
12	52458966	CRANK	دسته شاتون ترانسمیشن	09-01-220
13	52548510	FORK	دوشاخه ترانسمیشن BCS615LM	09-01-315
14	56143497	BOTTOM	در پوش دوشاخه ترانسمیشن BCS615=620	09-01-284
15	56143507	GUARD	یوق ترانسمیشن BCS620	09-01-450
16	56143516	COVER	در پوش بلبرینگ پایه ترانسمیشن BCS615LM	09-01-313
17	56149389	BOTTOM	در پوش بالای ترانسمیشن BCS615LM	09-01-372
18	56446667	SLEEVE	بوش حرکت تیغه BCS615	09-01-128
19	56458941	COUPLING	کوپلینگ اتصال بالای ترانسمیشن بالا BCS615	09-01-258
20	56458967	PIN	شافت مخروطی حرکت تیغه BCS615	09-01-129
21	57140533	BOTTOM	در پوش بلبرینگ پایین ترانسمیشن BCS615	09-01-223
22	59058965	CRANK	مجموعه دو شاخه و دسته شاتون ترانسمیشن BCS615LM	09-01-272
23	51358948	BOX		
24	56359180	CONNECTION	براکت U پایین BCS615	09-01-250
25	30010144	SILENT-BLOCK	لرزشگیر کاور ترانسمیشن BCS615	09-01-354
26	55143495	PLUG	لاستیک روی کاور ترانسمیشن BCS615L	09-01-316
27	59258592	FRONT DEFLECTOR	کاور محافظ ترانسمیشن BCS615	09-01-317
28	56358563	CONNECTION	براکت U بالا BCS615	09-01-319

J

مجموعه کاتر بار 115CM

ASSAY

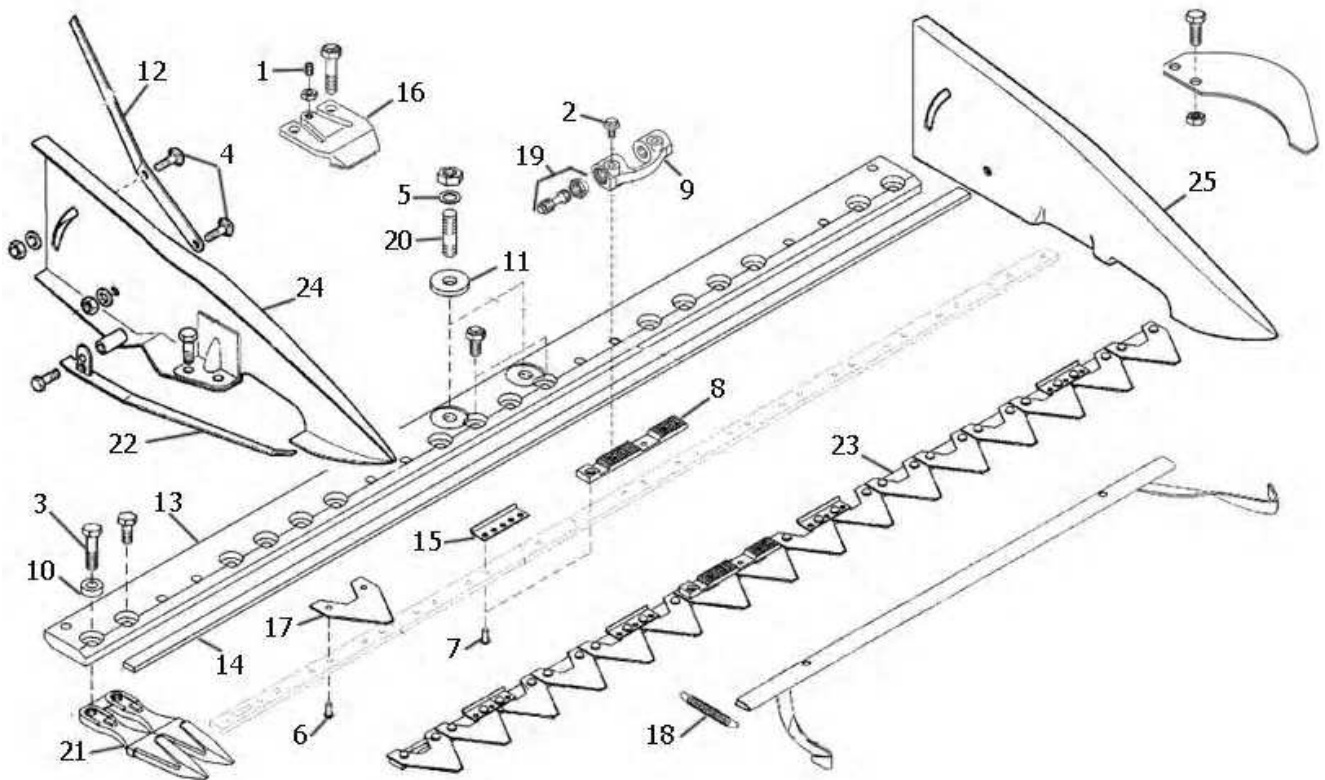

J

شماره قطعه	شماره فنی	Description	نام کالا	كد کالا
1	31100780	SCREW	پیچ مغزی نگهدارنده تیغه	09-01-421
2	31112165	SCREW	پیچ روی کوبلینگ تیغه BCS615LM	09-01-310
3	31112212	SCREW	پیچ محافظ جانبی تیغه BCS620	09-01-432
4	31121801	SCREW	پیچ چهار گوش M8*20 BCS615LM	09-01-366
5	31421251	WASHER	واشر بشقابی D14 BCS615=620	09-01-119

J

شماره قطعه	شماره فنی	Description	نام کالا	کد کالا
6	33112530	RIVET	برج کوتاه تیغه 5*13.5 115CM	09-01-429
7	33112531	RIVET	برج بلند تیغه 5*16.5 115CM	09-01-418
8	52143541	SUPPORT	CATTERBAR - FAB تیغه زیر کوبلینگ	09-01-419
9	52158660	CONNECTION	کوبلینگ حرکت تیغه BCS615=620	09-01-508
10	56158929	SPACER	بوش روی شاسی BCS	09-01-490
11	56158934	WASHER	واشر فاصله انداز کاتر بار BCS	09-01-434
12	56343387	DUCT	میله راهنمای کاتر بار BCS615LM 115CM	09-01-361
13	56358894	ROD	صفحه نگهدارنده تیغه کاتر بار BCS 115CM	09-01-481
14	56358898	BLADE GUIDE	تسمه راهنمای پشت تیغه کاتر بار 115CM BCS615LM	09-01-222
15	56358910	SMALL PLATE	صفحه تمیز کننده کاتر بار BCS615 115CM	09-01-143
16	56359004	BLANK HOLDER	نگهدارنده تیغه BCS 115CM	09-01-433
17	58002466	BLADE SECTION	تیغه BCS620=615 115CM	09-01-430
18	58027286	SPRING	فنر محافظ کاتر بار BCS615LM 115CM	09-01-367
19	58058661 +58058662	CONICAL NUT AND HASH	پیچ و مهره جانبی تنظیم کوبلینگ	09-01-507
20	58059138	STUD BOLT	پیچ دو سر رزوه BCS615LM M14*40	09-01-365
21	59027624	SEMIMESHED TOOTH	ناخن دابل تیغه BCS620=622	09-01-428
22	59043568	SLIDE	اسکیت کاتر بار BCS 115CM	09-01-290
23	59058892	COMPLETE BLADE	تیغه کامل BCS615=620 115CM	09-01-420
24	59058931	RIGHT SHOE	بغل تیغه سمت راست کاتر بار 115CM BCS615LM	09-01-363
25	59058938	LEFT SHOE	بغل تیغه سمت چپ کاتر بار 115CM BCS615LM	09-01-364
26	92190947	CUTTER BAR MT. 1.15 WITH MIDDLE CUT FINGERS	کاتر بار فینگر دار 115CM	50-09-101

I

مجموعه کاتر بار **100CM**

ASSAY

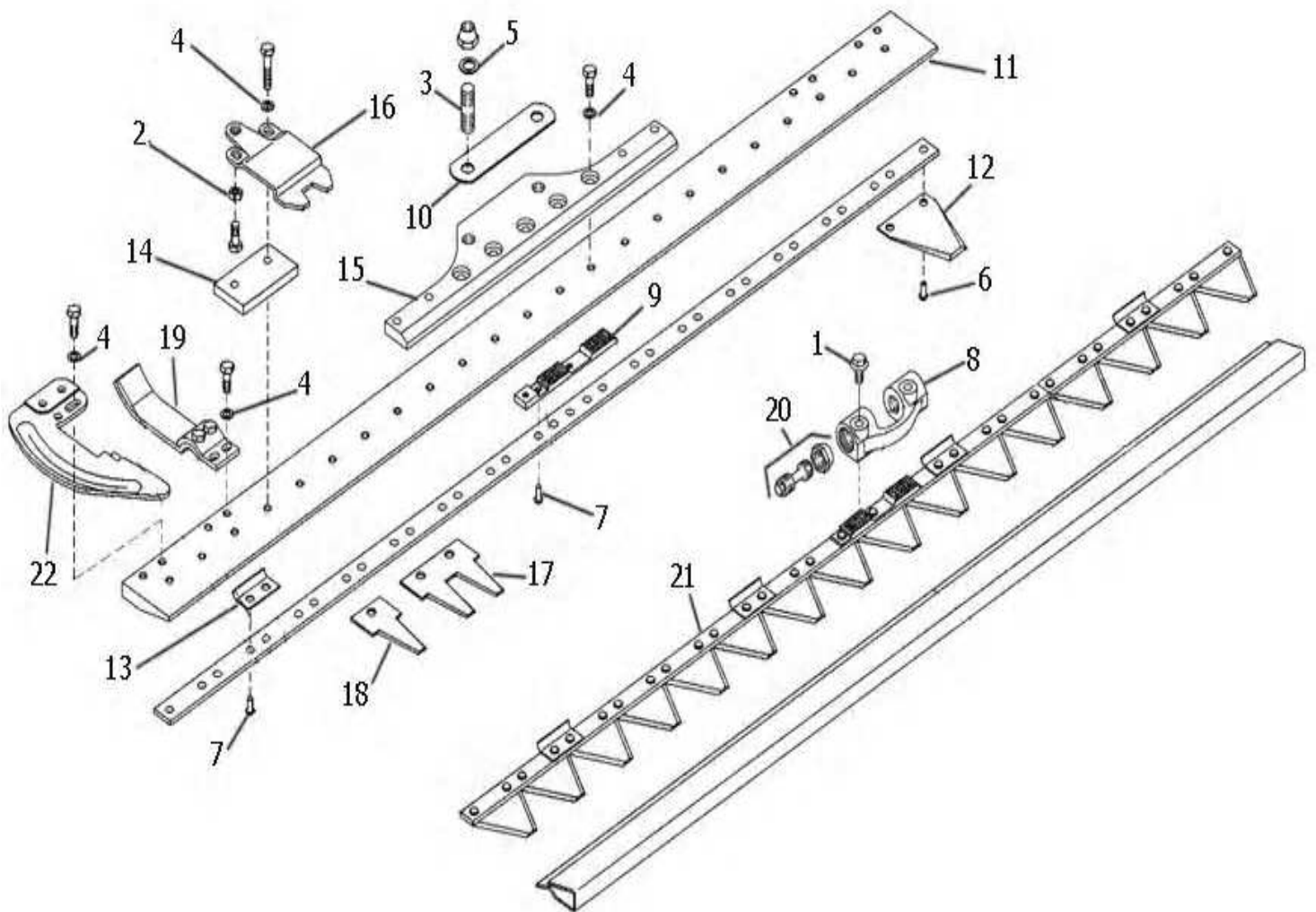

I

شماره قطعه	شماره فنی	Description	نام کالا	کد کالا
1	31112165	SCREW	پیچ روی کوبلینگ تیغه BCS615LM	09-01-310
2	31211080	NUT	مهروه نازک نگهدارنده روی تیغه BCS615 M8	09-01-200
3	31312139	STUD BOLT	پیچ دو سر رزوه صفحه اتصال برش BCS615=620	09-01-281
4	31421083	WASHER	واشر بشقابی BCS615LM D8	09-01-327
5	31421251	WASHER	واشر بشقابی BCS615=620 D14	09-01-119
6	33112608	RIVET	پرچ کوتاه تیغه 6.5*13 100CM	09-01-190
7	33112609	RIVET	پرچ بلند تیغه 6.5*16 100CM	09-01-191
8	52158660	CONNECTION	کوبلینگ حرکت تیغه BCS615=620	09-01-508
9	56148905	SMALL PLATE	تیغه زیر کوبلینگ CATER BAR 100CM	09-01-127
10	56159137	SHIM	شیم زیر صفحه نگهدارنده تیغه DUPLEX	09-06-105
11	56348930	CONVEYING CHUTE	صفحه نگهدارنده تیغه کاتر بار BCS 100CM	09-01-480
12	56350696	BLADE SECTION	تیغچه 100CM بدون ناخن BCS615	09-01-111
13	56351401	SMALL PLATE	صفحه تمیز کننده تیغه BCS615 100CM	09-01-183
14	56351402	SMALL BLOCK	نگهدارنده پشت تیغه کاتر بار BCS615 100CM	09-01-196
15	56358891	CONNECTION	صفحه اتصال تیغه برش کاتر بار DUPLEX=100CM	09-01-215
16	56359003	BLANK HOLDER	نگهدارنده روی تیغه BCS 100CM	09-01-197
17	56550648	DOUBLE TOOTH	انگشتی دوپل BCS615 100CM	09-01-138
18	56550649	SIMPLE TOOTH	انگشتی تکی BCS615 100CM	09-01-201
19	58046677	SLIDE	مجموعه اسکیت کاتر بار BCS 100cm	09-01-102
20	58058661+ 58058662	CONICAL NUT AND HASH	پیچ و مهروه جانبی تنظیم کوبلینگ	09-01-507
21	59048926	SCORED BLADE	تیغه کامل BCS 100CM	09-01-195
22	59048931	GUARD		

M

مجموعه رویتواتور

ASSAY

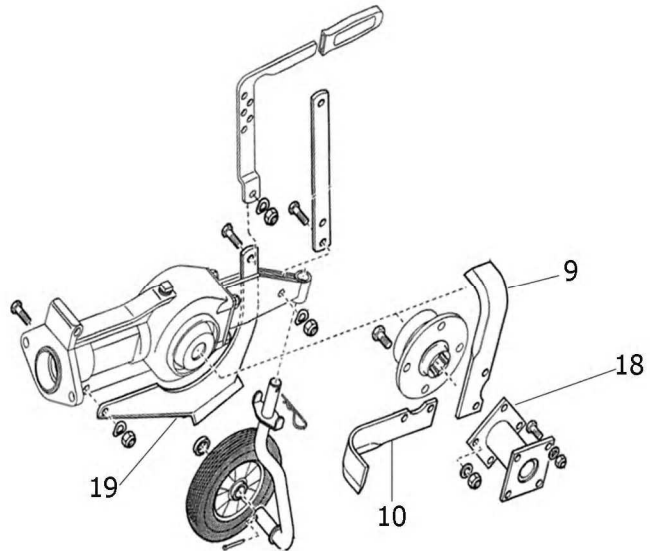
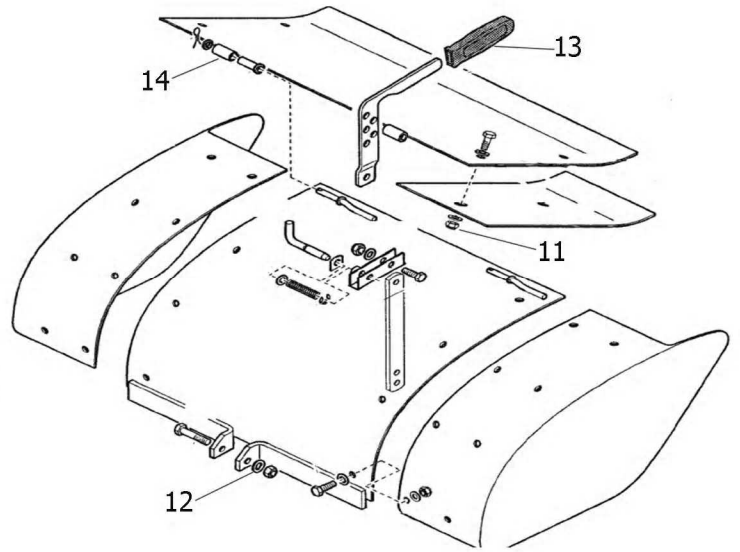
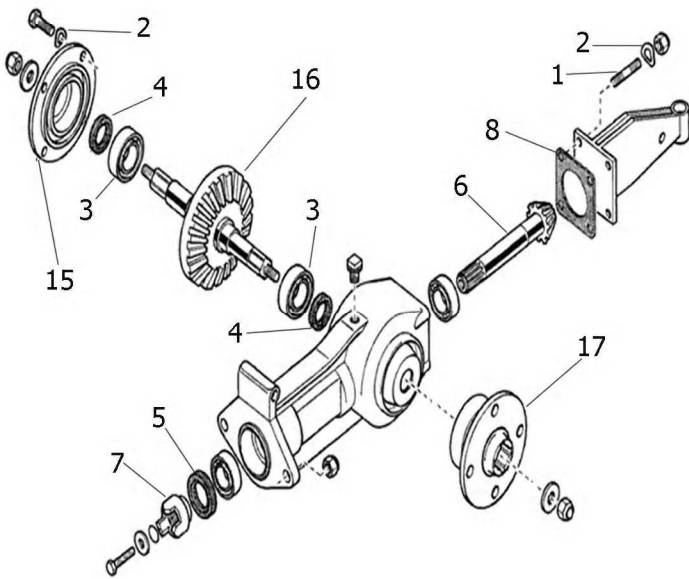

M

شماره قطعه	شماره فنی	Description	نام کالا	کد کالا
1	31312078	STUD BOLT	پیچ دو سر رزوه پوسته عقب BCS	09-02-228
2	31421083	WASHER	واشر بشقابی BCS615LM D8	09-01-327
3	37111255	BEARING	بلبرینگ ۶۲۰۵	09-05-104
4	38202001	OIL SEAL	کاسه نمد جانبی ترانسمیشن BCS	09-02-227
5	38212842	OIL SEAL	کاسه نمد جلو ترانسمیشن روتاری BCS	09-02-226
6	52459230	BEVEL PINION	دنده پینیون روتاری BCS	09-02-230
7	56458941	GEARWHEELSHAFT	کوپلینگ اتصال بالای ترانسمیشن بالا BCS	09-01-258
8	58049859	FLANGE	واشر عقب پوسته عقب روتاری BCS	09-02-229
9	58059275	RIGHT KNIFE	تیغچه راست روتاری BCS	09-02-231
10	58059276	LEFT KNIFE	تیغچه چپ روتاری BCS	09-02-232
11	31211080	NUT	مهره نازک نگهدارنده روی تیغه M8 BCS615	09-01-200
12	31423130	SPRING WASHER	واشر فنری روی لرنشگیر BCS	09-01-488
13	55102714	KNOB	کاور دسته فرمان BCS615=620	09-01-166
14	55142109	BUSHING	بوش دریچه دک BCS MATRA	03-06-290
15	51148428	FLANGE		
16	59048408	GEARWHEELSHAFT		
17	59059282	FLANGE		
18	59059283	SPACER		
19	59059231	KINFE		